

FICHA TÉCNICA



CARRETEL ESD ATEX

Ideal para transbordos de materiais inflamáveis em áreas classificadas, garantindo a organização dos cabos utilizados durante o processo.

www.antiestaticos.com

CÓDIGO

- ESD1066:** Carretel ESD ATEX Cabo Hytrel 6 m e Garra Inox VESX90;
- ESD1067:** Carretel ESD ATEX Cabo Hytrel 9 m e Garra Inox VESX90;
- ESD1068:** Carretel ESD ATEX Cabo Hytrel 15 m e Garra Inox VESX90;
- ESD1069:** Carretel ESD ATEX Cabo Hytrel 6 m e Garra Inox VESX45;
- ESD1070:** Carretel ESD ATEX Cabo Hytrel 9 m e Garra Inox VESX45;
- ESD1071:** Carretel ESD ATEX Cabo Hytrel 15 m e Garra Inox VESX45.

DADOS TÉCNICOS

Garra VESX45

- Serviço: Médio;
- Recomendações: Uso em processos com tambores, recipientes, latas de segurança para solventes e vasos de mistura até 205 litros (55 galões);
- Dimensões: Diâmetro de abertura dos mordentes: 15 mm (0,60 polegada);
- Comprimento: 120 mm.

Garra VESX90

- Serviço: Pesado;
- Recomendações: Aterrar equipamentos grandes, como tambores de 205 litros ou maiores, IBCs, vasos de mistura e tanques móveis;
- Dimensões: Diâmetro de abertura dos mordentes: 40 mm (1,57 polegadas);
- Comprimento: 235 mm.

Dimensões dos Carretéis



- Tamanho: 7,5" x 6,1" x 2,0" (190 mm x 155 mm x 51 mm).

Comprimento dos Cabos

- 6 m (20 pés);
- 9 m (30 pés);
- 15 m (50 pés);
- Cabo Fornecido;
- Material: Aço inoxidável Hytrel;
- Diâmetro: 2,3 mm (1/8") revestido com polímero;
- Bitola: 11 AWG;
- Diâmetro sem revestimento: 2,3 mm;
- Seção: ~4,2 mm²;
- Resistência linear: 0,0041 ohm/m;
- Corrente máxima: 30 A;
- Construção do Carretel;
- Material: Caixa de aço inoxidável com pintura antiestática e tambor de mola com trava ajustável;
- Peso: 1,25 kg a 2,25 kg (2,75 libras a 5 libras);
- Certificações;
- FM approved;
- ATEX: Ex II 2 GD T6 (Assessed to EN 13463-1: 2001) e Ex II 1 GD T6 (Assessed to EN 13463-1: 2009);
- Normas: Atende aos requisitos das normas NFPA77 e Cenelec CLC/TR 50404.

ESD Antiestáticos Comercial e Industrial Ltda

Av. Varsóvia, 1080 - Bairro: Vila Metalúrgica - Santo André - SP - Cep: 09220-000

 E-mail: vendas@antiestaticos.com  Telephone: 11-3370-3003  WhatsApp: 11-94447-4840



Carretel 6m

	inch	mm	Mounting
A	7.48	190.00	
B	6.10	155.00	
C	0.27 x 0.38	6.750 x 9.53	2 slots
D	5.87	149.00	
E	6.69	170.00	
F	2.00	50.80	
kgs		1.25	
lbs		2.75	

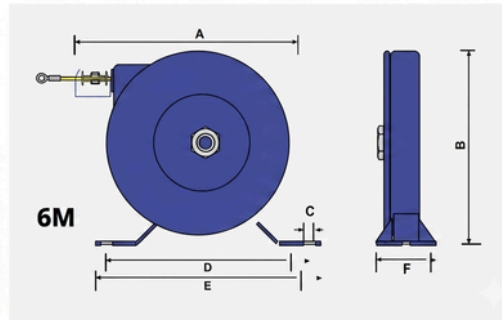

Carretel 9m

	inch	mm	Mounting
A	9.33	237.00	
B	7.87	200.00	
C	0.41	10.32	4 slots
D	7.87	200.00	
E	8.66	220.00	
F	2.36	60.00	
kgs		2.25	
lbs		4.95	

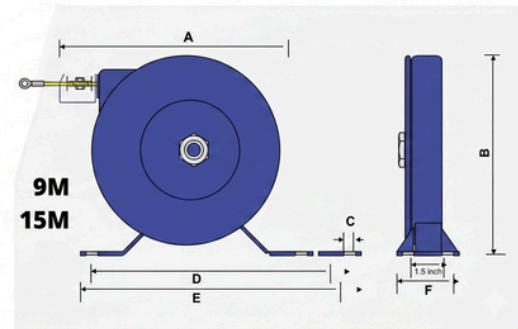

Carretel 15m

	inch	mm	Mounting
A	9.33	237.00	
B	7.87	200.00	
C	0.41	10.32	4 slots
D	7.87	200.00	
E	8.66	220.00	
F	2.36	60.00	
kgs		2.25	
lbs		4.95	

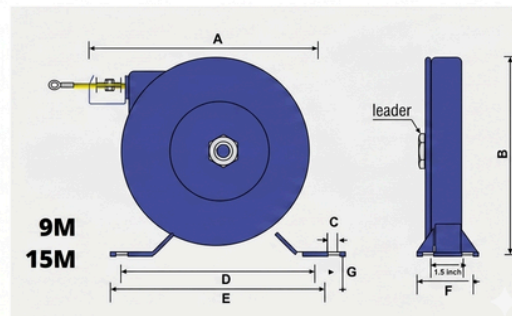

INSTRUÇÃO DE USO

Instalação:

- Posicione o carretel de forma segura, com as superfícies inferiores dos pés de montagem em contato com o aterramento;
- Monte-o em plano vertical para minimizar o desgaste do cabo;
- O carretel deve ser montado em linha direta com o trabalho para que o cabo seja puxado para fora o mais reto possível;
- Evite puxar o cabo em ângulo.

Uso:

- Puxe o cabo de aterramento suavemente para determinar o tamanho necessário;
- Se precisar de cabo adicional, fixe-o no eixo central;
- Rode o carretel até atingir o comprimento desejado.

Trava Mecânica

- Ajustável a qualquer posição;
- Para recolher o cabo, puxe aproximadamente ½ polegada para acionar a mola.

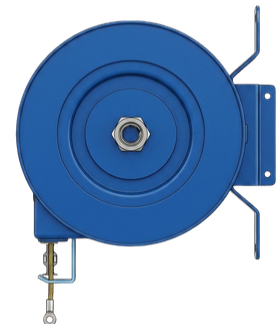

ARMAZENAMENTO

Armazenar adequadamente os Carretéis esd atex é crucial para garantir sua durabilidade e segurança. Isso inclui escolher um local seco e protegido da luz solar direta, posicioná-los horizontalmente para evitar deformações, usar coberturas protetoras, realizar inspeções regulares e mantê-los limpos. Essas práticas ajudam a prevenir danos, corrosão e facilitam a detecção precoce de problemas, assegurando que os carretéis permaneçam em boas condições para uso futuro.

ESD Antiestáticos Comercial e Industrial Ltda

Av. Varsóvia, 1080 - Bairro: Vila Metalúrgica - Santo André - SP - Cep: 09220-000

E-mail: vendas@antiestaticos.com Telefone: 11-3370-3003 WhatsApp: 11-94447-4840

