



SISTEMA ESD EARTH RITE DGS

O Earth-Rite DGS é um sistema de aterramento que monitora até dois veículos de transporte ou objetos simultaneamente, assegurando conexões de aterramento com resistência inferior a 10 Ohms para segurança em áreas perigosas.

www.antiestaticos.com.br

DESCRIÇÃO:

O Earth-Rite DGS oferece uma solução eficiente para aterramento de até dois itens simultaneamente, monitorando suas conexões a menos de 10 Ohms conforme requerido pelas normas internacionais. A interligação do sistema de aterramento com equipamentos de processo aumenta a segurança e a eficiência operacional, desligando o processo se o aterramento for perdido. Luzes estroboscópicas opcionais fornecem uma indicação clara do status do aterramento durante o processo.

DADOS TÉCNICOS:

- Dimensões: 234 mm (A) x 172 mm (L) x 102 mm (P)
- Peso Aproximado: 7 kg
- Alimentação: 90 V a 265 V AC, 50-60 Hz
- Consumo de Energia: 10 watts
- Material da Carcaça: Alumínio fundido isento de cobre - IP 66
- Entradas de Cabo: 4 x 3/4" NPT
- Monitoramento do Circuito: ≤ 10 ohm por canal (+/- 10%)
- Faixa de Temperatura Ambiente: -40°C a +50°C
- Certificações: ATEX, IECEx, FM, UKCA Ex, KCS

Componentes:

- Unidade de Monitoramento com interface "GO / NO GO" e LEDs indicativos
- Grampos de Aterramento VESX90-IP com dentes de tungstênio
- Cabo espiral Cen-Stat de 2 condutores
- 2 caixas de junção GRP com pino de armazenamento

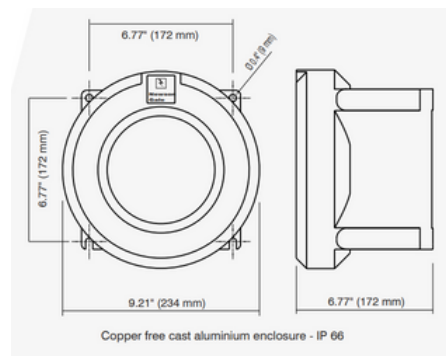

INSTRUÇÕES DE USO:

Utilizar o Earth-Rite DGS para monitorar o aterramento de até dois itens simultaneamente em ambientes perigosos. Certifique-se de conectar corretamente os grampos de aterramento e monitorar o status através dos LEDs indicativos. Desligue imediatamente o processo caso a conexão de aterramento seja perdida.

INSTRUÇÕES DE USO:

Vídeo explicativo:

<https://www.youtube.com/watch?v=6YCS8xjAhk>

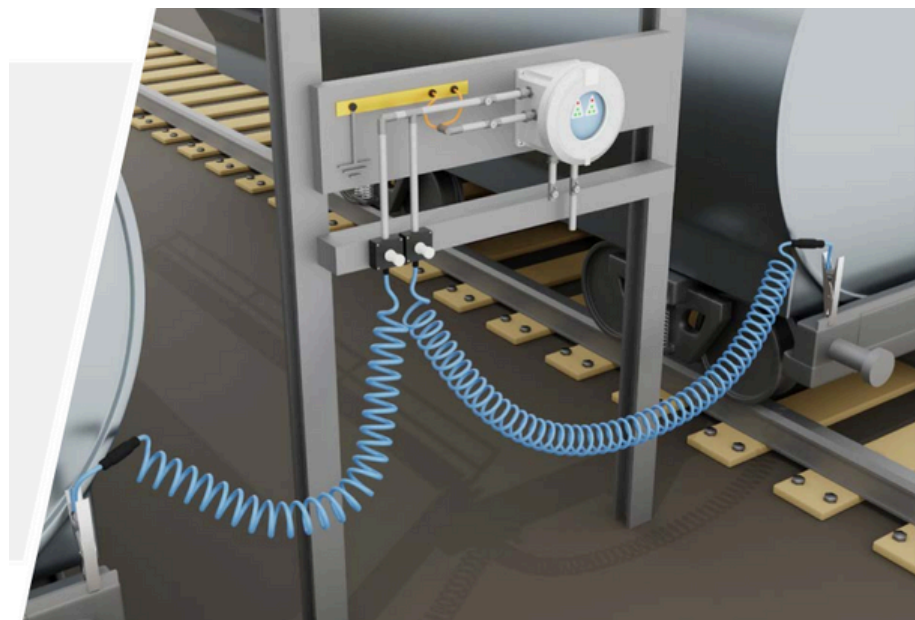

ARMAZENAMENTO:

Armazenar o sistema em local seco e protegido de condições adversas para garantir a longevidade dos componentes e a eficiência do sistema de aterramento.

CÓDIGOS:

ESD1280 - Sistema ESD Earth Rite DGS com duas garras VESX90IP e cabo espiral hytrel 10M kit completo 110V/220V. Incluso certificado EX inmetro.